

PAGURO 3SY

PAGURO 3SY

Technical specification and performances Specifiche tecniche e prestazioni

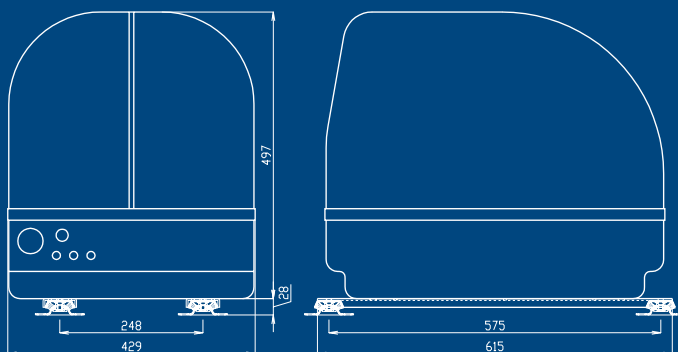

Product reference	AP03023050SY
Engine manufacturer and type	Yanmar L70N5
Cylinders n.	1
Mechanical continuous power	4,5 KW
Engine speed	3000 rpm
Specific fuel consumption	0,35 lt/KW/h
Engine cooling system	Heat exchanger water / air
Cooling pump	Self priming
Starting and shut-off system	12V electrical starter, remote controlled
Generator manufacturer	V.T.E. S.r.l. - Italy
Alternator type	Synchronous, single-phase, brushless, capacitor regulation

Alternator cooling system	Through Stainless Steel AISI 316 L heat exchanger
Continuous electrical power	3 KVA - 3 KW
Voltage output	Single-phase - 230 V - 50 Hz
Battery charger for starting battery	12 V - 8 A
Control panel	Fitted with hour-meter, load indicator, automatic shut-off device for low oil pressure and over temperature, starting motor self disengagement, 15 mt cable and socket
Noise level dB(A)	53 dB(A)
Weight 90 Kg	90 Kg

Codice prodotto	AP03023050SY
Costruttore del motore e motore	Yanmar L70N5
Numero cilindri	1
Potenza meccanica continuativa	4,5 KW
Velocità di rotazione	3000 giri
Consumo specifico gasolio	0,35 lt/KW/h
Sistema di raffreddamento motore	Scambiatore aria/acqua
Pompa acqua	Autoadescente
Sistema di avviamento ed arresto	Elettrico a 12 V con comando a distanza
Costruttore del generatore	V.T.E. S.r.l. - Italy

Tipo alternatore	Sincrono, monofase, senza spazzole, regolazione a condensatore
Sistema raffreddamento alternatore	Scambiatore di calore in acciaio inossidabile AISI 316 L
Potenza elettrica continuativa	3 KVA - 3 KW
Tensione di uscita	Monofase - 230 V - 50 Hz
Carica batteria di avviamento	12 V - 8 A
Comando a distanza	Con contaore, indicatore di carico, arresto automatico per bassa pressione olio e sovratemperatura acqua, sgancio motorino avviamento, connettore rapido e 15 m di cavo
Emissione acustica	53 dB(A)
Peso (capsula inclusa)	90 Kg