

PAGURO
14000
18000

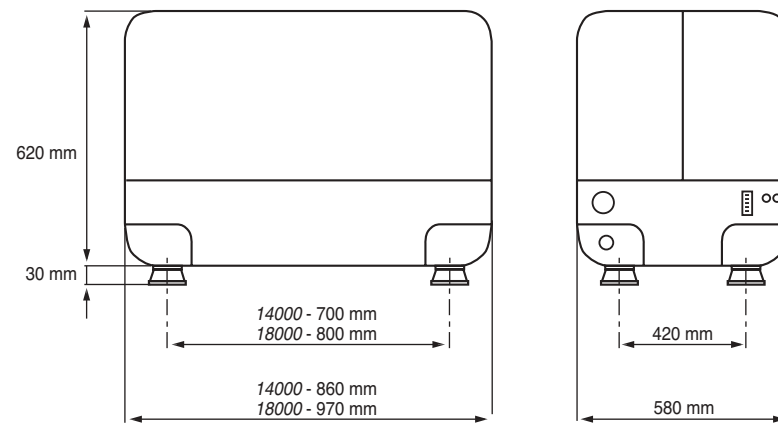

PAGURO

14000 - 18000

CARATTERISTICHE TECNICHE E PRESTAZIONI			
		PAGURO 14000	PAGURO 18000
Costruttore del motore		LOMBARDINI MARINE, Italia	
Tipo motore / n. cilindri		LDW 1003 / 3 cil.	LDW 1404 / 4 cil.
Potenza meccanica continuativa	50 Hz	17 KW	22 KW
	60 Hz	20 KW	26 KW
Velocità di rotazione	50 Hz	3000 g/1'	
	60 Hz	3600 g/1'	
Consumo specifico gasolio		0,35 lt./KW/h	
Sistema di raffreddamento		Ad acqua dolce con scambiatore di calore	
Pompa di raffreddamento		Tipo Johnson autoadescante direttamente calettata, senza cinghia	
Sistema di avviamento ed arresto		Elettrico a 12 V con comando a distanza	
Costruttore dell'alternatore		V.T.E. - Trieste	
Tipo alternatore		Sincrono, senza spazzole raffreddato ad acqua	
Raffreddamento alternatore		Ad acqua, in camicia di acciaio inox AISI 316 L	
Potenza elettrica continuativa	50 Hz	14 KVA - 11 KW	18 KVA - 16 KW
	60 Hz	16 KVA - 14 KW	21 KVA - 18 KW
Corrente di spunto per 2 sec. (230 V)		140 A	200 A
Tensione	50 Hz	Monofase 230 V	
	60 Hz	Monofase 115 V	
Ricarica batteria avviamento		12 V - 8 A	
Comando e controllo a distanza		con contaore, indicatore di carico, arresto automatico per bassa pressione olio e sovratemp. acqua, sgancio motorino avviamento, connettore rapido e 10 m di cavo	
Emissione acustica		54 dB(A)	
Peso (capsula inclusa)		210 Kg	230 Kg
TECHNICAL SPECIFICATION AND PERFORMANCES			
Diesel engine maker		LOMBARDINI MARINE, Italy	
Engine type / cylinders n.		LDW 1003 / 3 cyl.	LDW 1404 / 4 cyl.
Mechanical continuous power	50 cyc.	17 KW	22 KW
	60 cyc.	20 KW	26 KW
Continuous speed	50 cyc.	3000 rpm	
	60 cyc.	3600 rpm	
Specific fuel consumption		0.35 lt./KW/h	
Cooling system		Fresh water with heat exchanger	
Cooling pump		Johnson system self-priming directly driven, without belt	
Starting and shut-off system		12 V electrical starter remote controlled	
Generator maker		V.T.E. - Italy	
Generator type		Synchronous, brushless, AC watercooled generator	
Water cooling system		Through stainless steel AISI 316 L heat exchanger jacket	
Electrical continuous power	50 cyc.	14 KVA - 11 KW	18 KVA - 16 KW
	60 cyc.	16 KVA - 14 KW	21 KVA - 18 KW
Pick current for 2 sec. (230 V)		140 A	200 A
Voltage	50 cyc.	Single phase AC 230 V	
	60 cyc.	Single phase AC 115 V	
Auxiliary voltage for starting battery		12 V - 8 A	
Remote control		fitted with hourmeter, load indicator, automatic shut-off device for low oil pressure and water over temperature, starting motor self disengagement, 10 m cable and socket	
Noise level		54 dB(A)	
Weight (soundproof hood included)		210 Kos	230 Kos

Caratteristiche, dimensioni e pesi soggetti a modifiche senza preavviso

Specifications, dimensions and weights may be subject to modifications without prior notice



ARTIGRAFICHERIVA SRL - TRIESTE



V.T.E. S.r.l.
34015 MUGGIA - TRIESTE (ITALY)
Via Petronio, 1/C - Zona Industriale Noghere
Tel. +39 040 231715 - 040 232653 - Fax 040 231933
www.volpitemco.com - e-mail: volpi@volpitemco.com



Generatori di corrente
marini insonorizzati

Low noise
marine generators

Groupes electrogenes
marines insonorises

Schallgedämpfte
Marine Stromerzeuger



Pompa di prealimentazione combustibile che permette l'aspirazione del gasolio dal serbatoio principale dell'imbarcazione fino ad 1 m. di dislivello. Circuito autosurgante in caso di arresto per mancanza combustibile. Tubazione diam. 10 mm.

Self bleeding fuel feed pump for connection to main on-board tank, maximum 1 meter lift. Diameter of fuel line 10 mm.

Raffreddamento indiretto a mezzo scambiatore di calore con circolazione di acqua dolce tramite pompa centrifuga direttamente accoppiata al motore, con predisposizione per il recupero di calore per l'acqua sanitaria a mezzo boiler o per il riscaldamento ambiente. Il funzionamento del motore alla temperatura ideale mantenuta costante al variare del carico, assicura ridotta fumosità dello scarico con ridotto inquinamento ambientale.

Indirect cooling circuit via heat exchanger allowing optional heat recovery for the calorifier or cabin heating. Working at optimum temperature the engine efficiency is at maximum resulting in virtually zero exhaust emission.

Rapida e pulita operazione di cambio dell'olio motore con pompa manuale in bronzo stabilmente fissata e connessa alla coppa.

Permanently fitted and connected engine lubricating oil sump pump for safe, clean and quick servicing.

Aperture nel guscio silenziante di ridotta sezione, per la sola entrata dell'aria comburente motore, con percorso a labirinto per impedire l'uscita del rumore.

Silenced air intakes to the engine combustion area. The soundproofed channel restricts any sound escape.

Doppio sistema antivibrante interno a 5 supporti soffici ed esterno a 4 smorzatori semielastici. Ampia gamma di frequenze di risonanza neutralizzate e montaggio più semplice e rapido.

Double antivibrating system based on 5 soft shock absorbers inside the casing and 4 more outside on the rigid mounting frame. The effect is to minimize vibration across a large frequency range.

Pompa acqua mare autoadescante in bronzo direttamente calettata sul motore in monoblocco senza cinghie di trasmissione. Maggiore durata ed affidabilità e ridotta manutenzione. Posizionata in alto per un facile accesso. Tubazione diametro 19 mm.

Self-priming bronze sea water cooling pump directly coupled to the engine without a V belt. Reliability and longer operating life with reduced maintenance. Fitted on the top to allow easy service access. Water connection 19 mm. diameter.

Miscelatore acqua - scarico totalmente in acciaio inox con camicia di raffreddamento ad ampia superficie. Non trasmette nè calore nè vibrazioni consentendo lo scarico in gomma diam. 45 mm.

Exhaust and sprayed water manifold completely in stainless steel with high surface area cooling jacket. The cooled wet exhaust system ensures that no heat or vibration is transferred through the 45 mm. rubber hose.

Componenti elettrici in posizione sopraelevata per agevoli verifiche.

Electrical components and connections are inside a protective enclosure with easy access.

Isolamento acustico con guscio in vetroresina rinforzata a stratificazione composita e rivestimento in neoprene ad alta densità. Apertura in due semigusci che consente l'installazione anche in vani angusti.

Soundproof capsule in reinforced fiberglass with high density bitumen lining for efficient sound deadening. The upper capsule is split in 2 for ease of access and maintenance.

Alternatore Sincrono senza spazzole sovradimensionato con avvolgimenti inclinati in modo da produrre una sinusoide a bassa presenza di armoniche per non provocare disturbi alle apparecchiature elettroniche di bordo, raffreddato totalmente ad acqua con incamicatura in acciaio inox ad elevato spessore. Nessuna uscita di aria di raffreddamento e quindi nessuna uscita di rumore.

A generator with Synchronous AC alternator windings specially developed to produce a sinusoidal wave which does not interfere with other on-board electronics. This spike-free power supply is particularly important where modern computer-based navigation systems and other sophisticated consumers are employed. The alternator is fully water-cooled via a stainless steel jacket so therefore needs no forced ventilation ensuring minimum noise levels.

Pannello di comando e controllo a distanza fornito di 10 m. di cavo e connettore rapido di innesto. Munito di contatore, spie di allarme ed indicatore della potenza erogata a barra luminosa. Arresto automatico per bassa pressione olio, o sovratempertatura acqua e sgancio autonomo del motorino di avviamento a motore avviato. Funzionamento protetto anche in servizio senza sorveglianza.

Remote control panel with 10 meters cable and connecting plug. It incorporates pre-heating, start and stop push buttons and an LED analogue load indicator. Automatic shut-down for low oil pressure or over-heating and starter motor interlock prohibits re-start when engine running. Safety employ for unattended operation too.

I motori impiegati sono gli innovativi LOMBARDINI della serie FOCS con pompe di iniezione ed iniettori integrati in un unico componente nelle testate, che consente una elevata precisione nella taratura del volume di gasolio iniettato, con il risultato di una fumosità ed emissione di incombusti inquinanti tra le più basse della classe di potenza a cui appartengono, tanto da essere stati omologati per

l'utilizzo in acque interne già nella versione standard. La precisione nella taratura dell'iniezione determina una notevole silenziosità di funzionamento che con l'aggiunta del sofisticato guscio silenziante VTE privo di aperture di ventilazione dato il totale raffreddamento ad acqua dei componenti, pone queste unità ai livelli più elevati del mercato riguardo silenziosità.

The engines employed are the advanced LOMBARDINI full overhead control system (FOCS) range with integrated injection pump and injectors in one component located above the combustion area. This innovative system allows an accurate fuel injection adjustment with reduced smoke and minimal unburned fuel in the exhaust. The resulting low pollution levels

mean the generator engine is fully approved for use on the inland waterways in standard form. Another benefit of the injection accuracy is lower noise, further aided by the sophisticated grp soundshield. By avoiding the need to ventilate the capsule by watercooling the AC alternator as well as the engine, the Paguro is more quiete then the other traditional.

